

ARTICOLO ITEM ARTICLE ARTIKEL ARTICULO	TENSIONE VOLTAGE TENSION SPANNUNG TENSION
XM446	48 V_{dc} - 15 A

SISTEMA DI BINARIO A BASSA TENSIONE SYSTEME DE RAIL BASSE TENSION LOW VOLTAGE TRACK SYSTEM NIEDERVOLT STROMSCHIENENSYSTEM SISTEMA DE CARRILLO BAJA TENSION

I

Il sistema binario deve essere collegato solo ad una alimentazione SELV (protetta contro il corto circuito in accordo con le norme impianti vigenti) prevista per il funzionamento delle apparecchiature di classe III.

La conformità è garantita utilizzando solo trasformatori di sicurezza.

Massimo carico: 720 W (48 V_{dc} / 15 A).

Il binario ed i suoi componenti, compresi gli adattatori in Classe III non sono intercambiabili con il sistema a binario di Classe I.

I connettori/adattatori di apparecchi di Classe III non devono essere utilizzati con il sistema binario di altri costruttori.

È responsabilità dell'utente assicurare la compatibilità elettrica, meccanica e termica tra i sistemi a binario e gli apparecchi ad esso connessi. Interventi sull'impianto elettrico sono consentiti solo a personale qualificato legalmente riconosciuto.

Per regolare i prodotti con il sistema DALI utilizzare trasformatore elettronico art. XM445-TRD, abbinato ad adattatori DALI.

ATTENZIONE: NON UTILIZZARE NELLO STESSO BINARIO ADATTATORI DALI E NORMALI in quanto si perde la funzione di regolazione.

Apportare modifiche, installare/utilizzare il prodotto in modo diverso da quanto prescritto, comporta la perdita delle caratteristiche tecniche/meccaniche, di conseguenza la decadenza della garanzia, e decliniamo ogni responsabilità.

UK

The track system should only be connected to an E.L.V. supply (protected against short circuit in conformity with the current Standards of installation) designed for operating fittings in Class III.

Compliance is guaranteed using only safety transformers.

Maximum load: 720 W (48 V_{dc} / 15 A).

The track and its components, including adapters in Classe III are not interchangeable with the track system in Classe I.

The connectors/adapters of fittings in Class III cannot be used with the track system from other manufacturers.

The responsibility to ensure the electric, mechanical and termic compatibility between track systems and connected fittings rests with the user. All fittings must be connected by a qualified electrician.

To adjust the products with the DALI system use an electronic transformer art. XM445-TRD, combined with DALI adapters.

WARNING: DO NOT USE DALI AND NORMAL ADAPTERS IN THE SAME TRACK because the adjustment function is lost.

Bringing modifications as well as installing/using the product other than required, involves the loss of technical/mechanical features, consequently voiding the warranty, and we do not assume any liability.

F

Le système rail ne doit être branché que par une alimentation T.B.T. (protégée contre le court-circuit en conformité aux Normes d'installation en vigueur) prévue pour le fonctionnement des appareils en Classe III.

La conformité est garantie en utilisant uniquement des transformateurs de sécurité.

Charge maximale: 720 W (48 V_{dc} / 15 A).

Le rail et ses composants, inclus les adaptateurs en Classe III ne sont pas interchangeables avec le système rail en Classe I.

Les connecteurs/adaptateurs d'appareils en Classe III ne doivent pas être employés avec le système rail d'autres fabricants.

C'est responsabilité de l'utilisateur assurer la compatibilité électrique, mécanique et thermique entre les systèmes rail et les appareils branchés. Toute intervention sur l'installation électrique est consentie seulement à des électriciens qualifiés.

Pour régler les produits avec le système DALI, utiliser un transformateur électronique art. XM445-TRD, combiné avec des adaptateurs DALI.

ATTENTION: N'UTILISEZ PAS LES ADAPTATEURS DALI ET NORMAUX dans la même piste car la fonction de réglage est perdue.

Apporter des modifications, aussi bien qu'installer/utiliser le produit d'une façon différente de ce qui est indiqué, implique la perte des caractéristiques techniques/mécaniques, par conséquent l'annulation de la garantie, et nous déclinons toute responsabilité.

D

Das Schienensystem darf nur durch eine SELV Einspeisung (geschützt gegen Kurzschluß nach den geltenden Installationsgesetze) verbunden werden, die für den Betrieb von Apparate in Klasse III vorausgesehen wird.

Die Einhaltung wird nur mit Sicherheitstransformatoren gewährleistet.

Max Last: 720 W (48 V_{dc} / 15 A).

Die schiene und ihre Zubehöre, einschliessend die Adapter in Klasse III sind nicht auswechselbar mit dem Schienensystem in Klasse I.

Die Verbinder/Adapter von Strahlern in Klasse III dürfen nicht mit dem Schienensystem von anderen Herstellern benutzt werden. Der Benutzer ist dafür verantwortlich, die elektrische, mechanische und thermische Kompatibilität zwischen den Stromschienensystemen und den verbundenen Strahlern zu sichern. Eingriffe in die Elektroanlage ist nur rechtlich qualifiziertem Fachpersonal erlaubt.

Zur Anpassung der Produkte mit dem DALI-System verwenden Sie einen elektronischen Transformator Art. XM445-TRD, kombiniert mit DALI-Adapttern.

WARNUNG: VERWENDEN SIE KEINE DALI UND NORMALEN ADAPTER IN DERSELBEN SPUR, da die Justierfunktion verloren geht.

Ändern Sie, oder installieren/benutzen Sie das Produkt anders als verschrieben, beinhaltet den Verlust von technischen/mechanischen Eigenschaften, damit die Garantie erlischt, und wir lehnen jede Haftung.

E

El sistema de carril debe ser conectado solo por una alimentación SELV (protegida contra el corto circuito en conformidad con las Normas vigentes), prevista por el funcionamiento de aparatos en Clase III.

El cumplimiento está garantizado usando solo transformadores de seguridad.

Carga máxima: 720 W (48 V_{dc} / 15 A).

El carril y sus componentes, incluidos los adaptadores en Clase III no son sustituibles con el sistema de carril en Clase I.

Los conectores/adaptadores de aparatos en Clase III ne deben ser empleados con el sistema carril de otros fabricantes. Queda bajo la responsabilidad del usuario asegurarse de la compatibilidad eléctrica, mecánica y térmica entre los sistemas de rail y los aparatos a el conectados. Está permitido intervenir sobre la instalación eléctrica solamente a personal competente legalmente reconocido.

Para ajustar los productos con el sistema DALI use un transformador electrónico art. XM445-TRD, combinado con adaptadores DALI.

ADVERTENCIA: NO USE ADAPTADORES DALI Y NORMALES EN LA MISMA PISTA porque la función de ajuste se pierde. Modificar, instalar/usar el producto que no sea como prescrito, implica la pérdida de las características técnicas/meccánicas, por tanto se invalida la garantía y no nos asumimos ninguna responsabilidad.

①

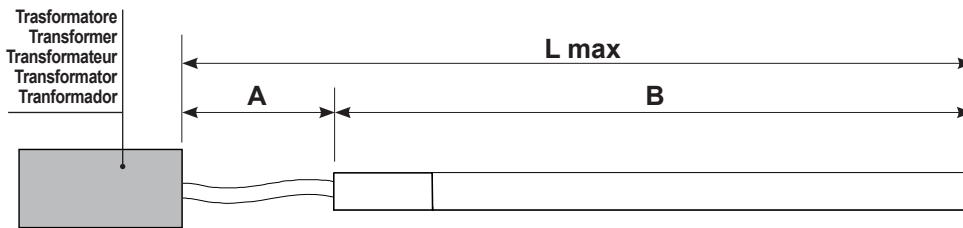

$$L \text{ max} = A+B \leq 30 \text{ m.}$$

P (w)	I (A)	L max
300	6,5	≤30 m
150	3,2	
75	1,6	

A = Cavo di alimentazione 2 x 4 mm² - Power supply cable 2 x 4 mm² - Cable d'alimentation 2 x 4 mm² - Speisungskabel 2 x 4 mm² - Cable de connexion 2 x 4 mm²

B = Binario - Track - Rail - Schienen - Binario

②

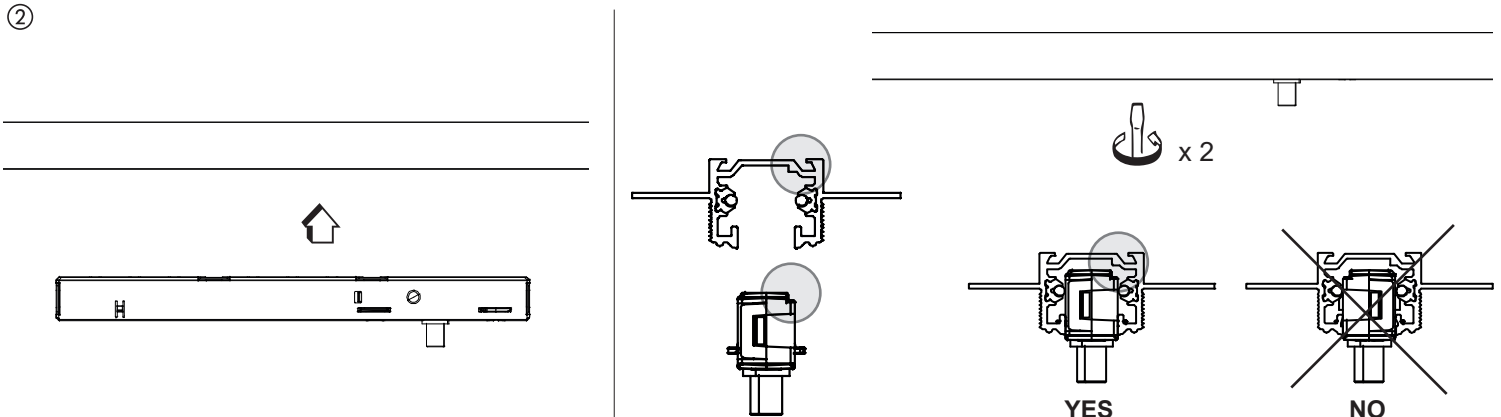

③

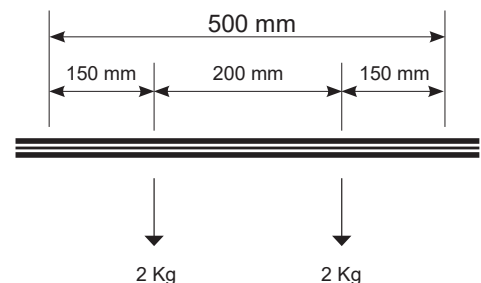
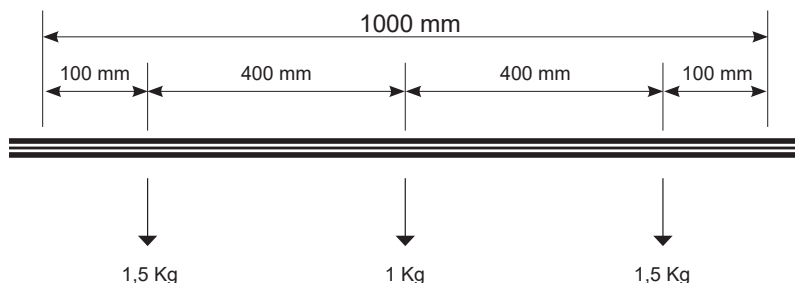

④

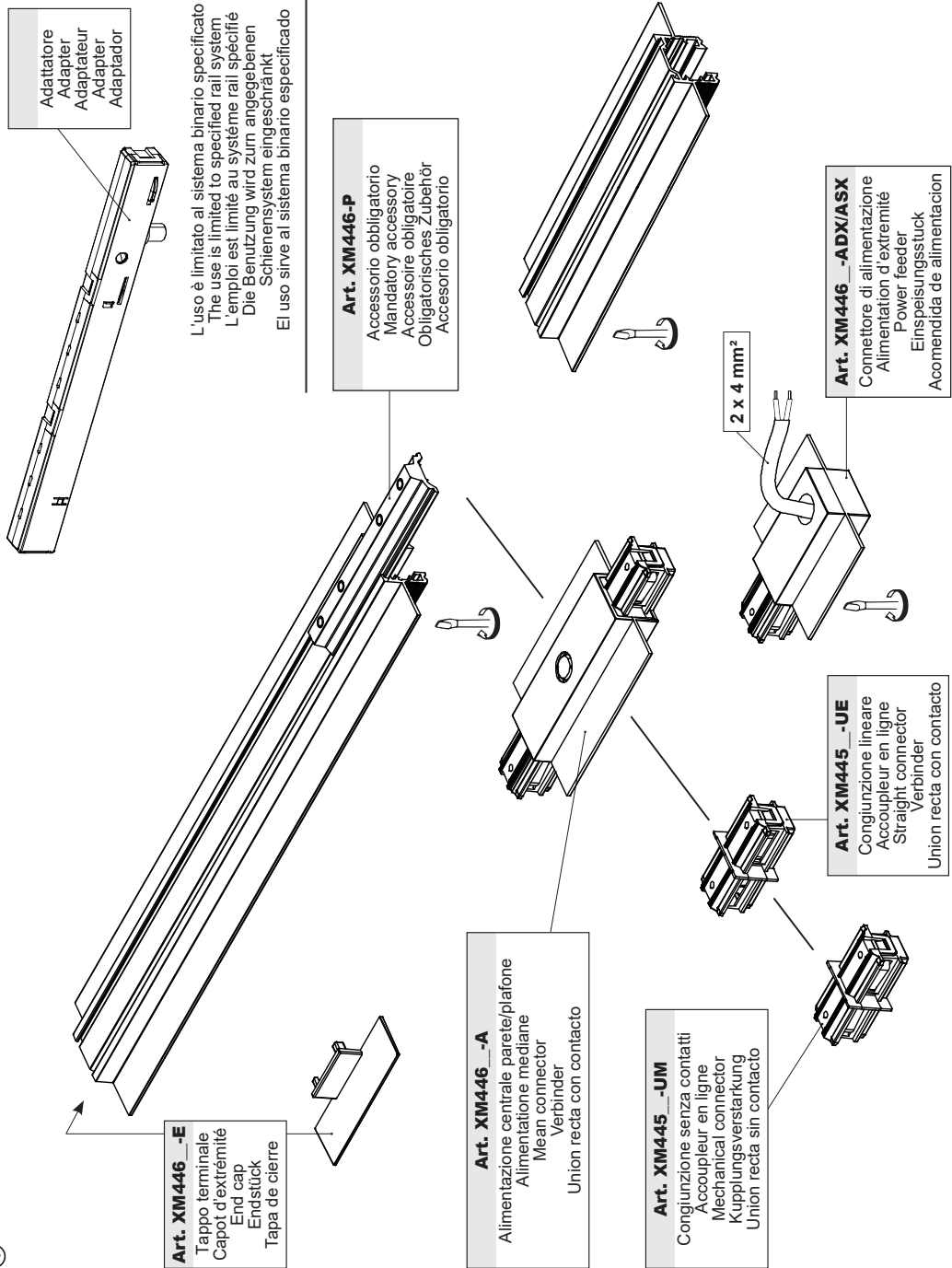

⑥

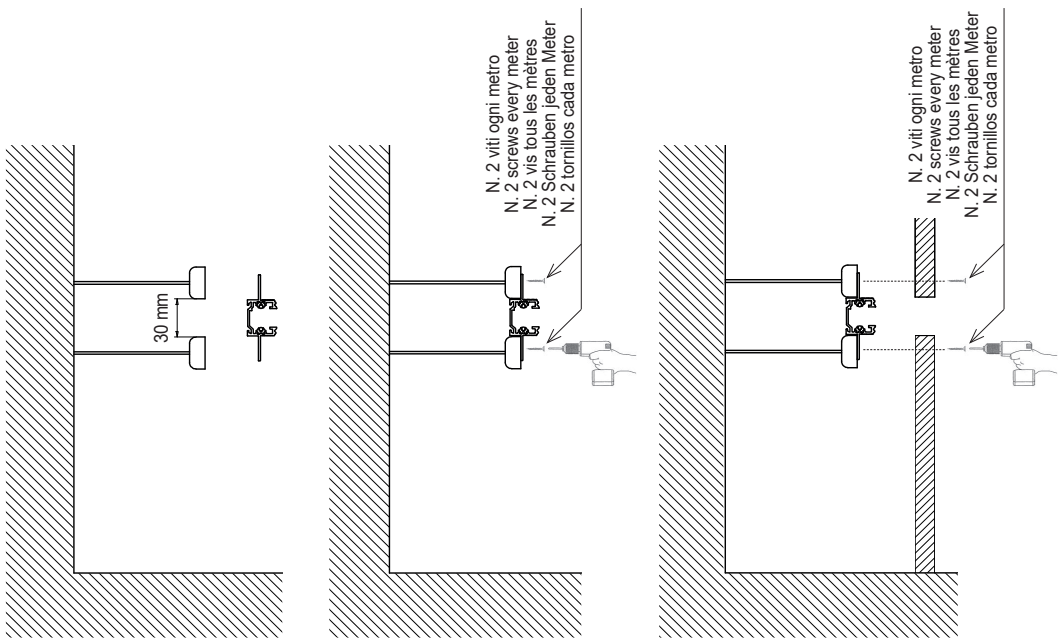

⑤

